

# 3489

## PERFORUO - Machine à percer en charge universelle

Utilisation pour robinets de branchement 1/4 de tour - DN 20 à 40

PRISE EN CHARGE

Carré de 15x15 permet l'adaptation d'une clé à cliquet ou d'un moteur (perçage en mode manuel)

Clé à cliquet fournie

Goupille d'accouplement

Goupille de sécurité doigt d'indexage

Volant de manœuvre pour un perçage facile et rapide

Garnitures d'étanchéité destinées à protéger les organes fonctionnels internes de toutes insertions de granulats, copeaux, etc.....

Boîtier de connexion taraudé 1"1/2. Permet le raccordement pour tous les robinets de prise en charge

**Mode de perçage adapté aux tubes :**

Doigt d'indexage débrayé : mode manuel = perçage sur tubes rigides

Doigt d'indexage enclenché : mode automatique = perçage sur tubes plastique

Robinet évacuateur de copeaux DN20

Tige porte-outil à filetage M14, reçoit les outils DN20 à 50 mm. Adaptateur M10 disponible pour les outils DN15

**Accessoires de perçage**

[Voir p.47](#)

### PRODUIT

- ▶ Perçage en charge latéral ou horizontal
- ▶ **Montage et perçage universels** sur tous les robinets 1/4 de tour
- ▶ **Robinet évacuateur** de copeaux DN20 évitant tous résidus dans la conduite ou avant le compteur
- ▶ **2 modes de perçage:** automatique pour les tubes plastique et manuel pour les tubes rigides
- ▶ Outils de perçage **adaptés** pour tous les types de conduite
- ▶ Conditionnement **en coffret**

<b>3089.BF</b> FORET <i>Pour tubes fonte</i>	<b>3089.BP</b> FRAISE <i>Pour tubes plastique</i>	<b>3089.BA</b> FORET <i>Pour tubes acier</i>

▶ HUOT vous propose **des outils adaptés à chaque nature de tube**

### ROBINET DE PRISE EN CHARGE ENCLIQUETÉ

Garniture encliquetée

Mamelon adapté (finition nickelée)

▶ Pas de perte de pièce / Rapidité de perçage  
▶ Mamelon adapté aux robinets de PEC

Corps, boîtier de connexion et entretoises de volant	acier
Volant et écrou mamelon	alliage d'aluminium
Visserie	acier cadmié
Garnitures d'étanchéité	caoutchouc
Porte joint	laiton
Robinet de purge copeaux	laiton
Butée à bille	acier

**2**  
 MODES  
 DE  
 PERÇAGE

PERÇAGE  
 TOUS  
 ROBINETS

EVACUATEUR  
 DE COPEAUX

OUTILS DE  
 PERÇAGE  
 ADAPTÉS

Les certificats d'essai réalisés suivant les normes en vigueur sont disponibles sur simple demande.

## PERFORUO - Machine à percer en charge universelle Utilisation pour robinets de branchement 1/4 de tour - DN 20 à 40

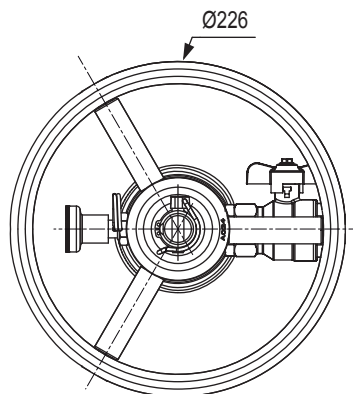
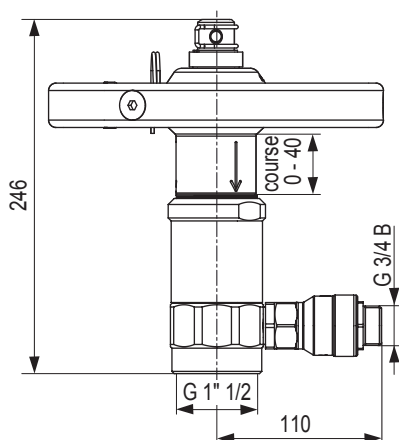

### 3489.C20



Machine à percer en coffret avec mamelon de raccordement sur sortie REXUO diamètre 25 mm extérieur et outils DN 20 pour fonte et plastique

Code	Composition
3489.C20	comprenant :
	- le coffret 3089.BC
	- corps de machine nue 3489.B
	- la clé à cliquet carré de 15 Lg 400 2089.BCL
	- la tige porte outil 4089.TP
	- le mamelon de raccordement 3089.M20
	- le foret carbure DN20 3089.BF20
	- la fraise ronde DN20 3089.BP20

### 3489.CC



Machine à percer en coffret avec mamelons de raccordement sur sortie REXUO diamètre 25 à 50 mm extérieur et mèches DN 20 à 40 pour fonte et plastique

Code	Composition
3489.CC	comprenant :
	- le coffret 3089.BC
	- corps de machine nue 3489.B
	- la clé à cliquet carré de 15 Lg 400 2089.BCL
	- la tige porte outil 4089.TP
	- le mamelon de raccordement 3089.M20
	- le mamelon de raccordement 3089.M25
	- le mamelon de raccordement "non encliqueté" 3089.M25A
	- le mamelon de raccordement 3089.M32
	- le mamelon de raccordement 3089.M40
	- le foret carbure DN20 3089.BF20
	- le foret carbure DN25 3089.BF25
	- le foret carbure DN32 3089.BF32
	- le foret carbure DN40 3089.BF40
	- la fraise ronde DN20 3089.BP20
	- la fraise ronde DN25 3089.BP25
	- la fraise ronde DN32 3089.BP32
	- la fraise ronde DN40 3089.BP40

NOTICE  
PRODUIT



VIDÉOS  
PRODUIT



### CONSEILS DE POSE

#### Tubes PEHD et PVC

> Utilisation du système PERFORUO (mode automatique = avance de l'outil et du corps simultanément)  
> dédié exclusivement à ces matériaux

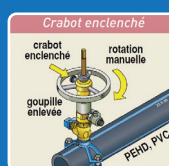

#### Autres matériaux

> Ne jamais percer sur de la fonte avec le crabot enclenché. Manœuvre pas à pas de l'avance et de la rotation.

